

1,7-50
m³/dk59-1766
cfm50
barHAVANIN
YOLCULUĞU

YÜKSEK BASINÇLI HAVA HAT FİLTRELERİ

Bu model filtreler yüksek basınçlara dayanabilmesi için kaynaksız bir yapıda üretilmektedirler. Yapılan yüksek basınç testleri sayesinde verimli ve güvenli bir çalışmayı garanti ederler.

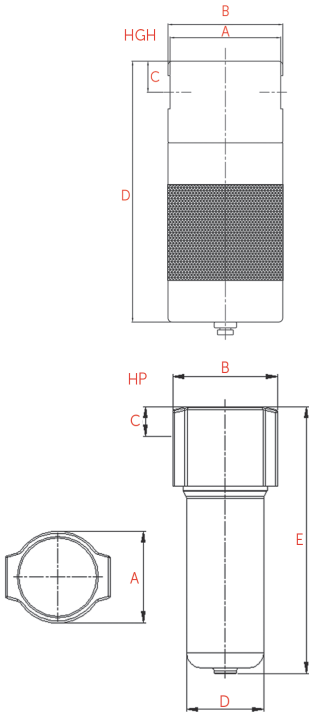

Avantajlar

- Dayanıklı ve kompakt
- Verimli ve güvenilir çalışma
- Yüksek performans
- Güçlü ve güvenilir tasarım
- Mükemmel yüksek basınç uygulamaları
- Garanti ürün performansı
- 350 bar karbon çelik dizayn filtreler (opsiyonel)
- Yeterli duvar kalınlığı
- Yüksek basınç testleri
- Andolize iç ve dış yüzeyler

Model	Maks. Basınç		Kapasite		Bağlantı	Element Modeli	Ebatlar (mm)			
	bar	psi	m ³ /dk	cfm			A	B	C	D
HGO 100	50	725	1,7	59	G 1/4"	M25	113,4	115,4	25,75	155
HGO 300	50	725	5,0	177	G 1/2"	M50	113,4	115,4	25,75	158,5
HGO 600	50	725	10,0	353	G 3/4"	M100	109,4	115,4	32,25	207
HGO 850	50	725	14,2	500	G 1"	M150	133	138	37,35	250
HGO 1200	50	725	20,0	706	G 1"	M200	133	138	37,35	314
HGO 1600	50	725	26,7	942	G 1 1/2"	M250	128	138	44,4	368
HGO 2500	50	725	41,7	1471	G 2"	M2500	145	158	51,5	393
HGO 3000	50	725	50,0	1766	G 2 1/2"	M3000	160	178	57,6	386

HGO SERİSİ İÇİN DOĞRULAMA FAKTÖRÜ

Çalışma Basıncı (barg)	15	20	25	30	35	40	45	50
Düzeltilme Faktörü	0,3	0,4	0,5	0,6	0,7	0,8	0,9	1,0